



ЛАМБУМИЗ

Презентация
для инвесторов

12 мес. 2023 г.

ЛАМБУМИЗ – ЛИДЕР
СРЕДИ ПРОИЗВОДИТЕЛЕЙ УПАКОВКИ
ДЛЯ МОЛОКА И МОЛОЧНЫХ ПРОДУКТОВ.

>460
млн руб.
ЕВТДА
за 12 мес. 2023 г.

+102% рост

40%

Занимает АО «Ламбумиз»
на рынке упаковки Gable Top для молока

>20
тыс. м²

Производственных
и складских
площадей

>4,5
млрд руб.

Оценка рыночной
стоимости имущества
компании

ЛИДЕРАМИ НЕ РОЖДАЮТСЯ, ЛИДЕРАМИ – СТАНОВЯТСЯ

1972 год

строительство и запуск производства на заводе «Мосламбумиз» линии производства картонной упаковки Tetra Classic в форме пирамиды

1986 год

запуск линии производства упаковки Gable Top в форме параллелепипеда с гребешком

1992 год

«Мосламбумиз» был преобразован в ЗАО «Ламбумиз»

2000 – 2004 год

запуск многоцветной упаковки и флексографической печатной машины и линии упаковки из ламинированного картона в соответствии с лучшими международными технологиями

2010 год – компания увеличила долю рынка до 26% и заняла второе место в России среди конкурентов по продукции Gable Top.

2015 – 2016 год

получение сертификата по международному стандарту системы качества ISO 9001:2008, открытие технического центра по наладке, ремонту и поставке разливочного оборудования

2017 год

для финансирования инвестиционной программы компания одна из первых разместила выпуск нового инструмента в России – коммерческих облигаций

2018 год

компания была присвоена статус промышленного комплекса Москвы

2019 год

запуск линии для производства одноразовой посуды из ламинированного картона. Погашен выпуск коммерческих облигаций, размещён выпуск биржевых облигаций

2020 год

первый производитель упаковки в России, принявший участие в эксперименте по маркировке молочной продукции вместе с системой «Честный ЗНАК»

2021 год

расширение линейки основной продукции малотиражной упаковки, запуск линии для нанесения кодов Data Matrix

2022 год

модернизация оборудования во всех цехах, благодаря чему расширена ассортиментная линейка. Запущен проект по переработке отходов производства с использованием технологии сухого деспергирования

2023 год – запуск линии новой упаковки типа Tetra Top (с пластиковой крышкой). Компания увеличила долю на рынке молочной упаковки Gable Top до почти 40%.

2024 год

тестирование линии производства асептической упаковки типа SIG Combibloc

2025-2026 год

в планах компании строительство нового производственного цеха общей площадью более 10 тыс. м² и значительное расширение производства

5 УНИКАЛЬНЫХ ПРЕИМУЩЕСТВ КОМПАНИИ

1

ПРОИЗВОДСТВЕННАЯ
ПЛОЩАДЬ

2

ПРОФЕССИОНАЛЬНАЯ
КОМАНДА
И СТРАТЕГИЯ
РАЗВИТИЯ

3

ЛИДИРУЮЩИЕ
РЫНОЧНЫЕ ПОЗИЦИИ

4

ОБОРУДОВАНИЕ

5

РАСТУЩИЕ
ПОКАЗАТЕЛИ РАЗВИТИЯ
И ФИНАНСОВАЯ
УСТОЙЧИВОСТЬ

ПИЩЕВАЯ УПАКОВКА

Эмитент работает на рынке пищевой упаковки для жидких продуктов. Они упаковываются в 4 основных вида упаковки:

- картон неасептический;
- картон асептический;
- ПЭТ бутылки;
- гибкая пленка.

Объем рынка пищевой упаковки из картона для жидких молочных продуктов и соков занимает порядка 36% в общем объеме рынка пищевой упаковки.

Неасептическая упаковка занимает значимую долю на рынке молока (18%), при этом, ее доля по рынку в целом невелика (4%).

ДОЛЯ РАЗЛИЧНЫХ ТИПОВ
УПАКОВКИ В ЦЕЛОМ ПО РЫНКУ

УПАКОВКА
ДЛЯ МОЛОКА

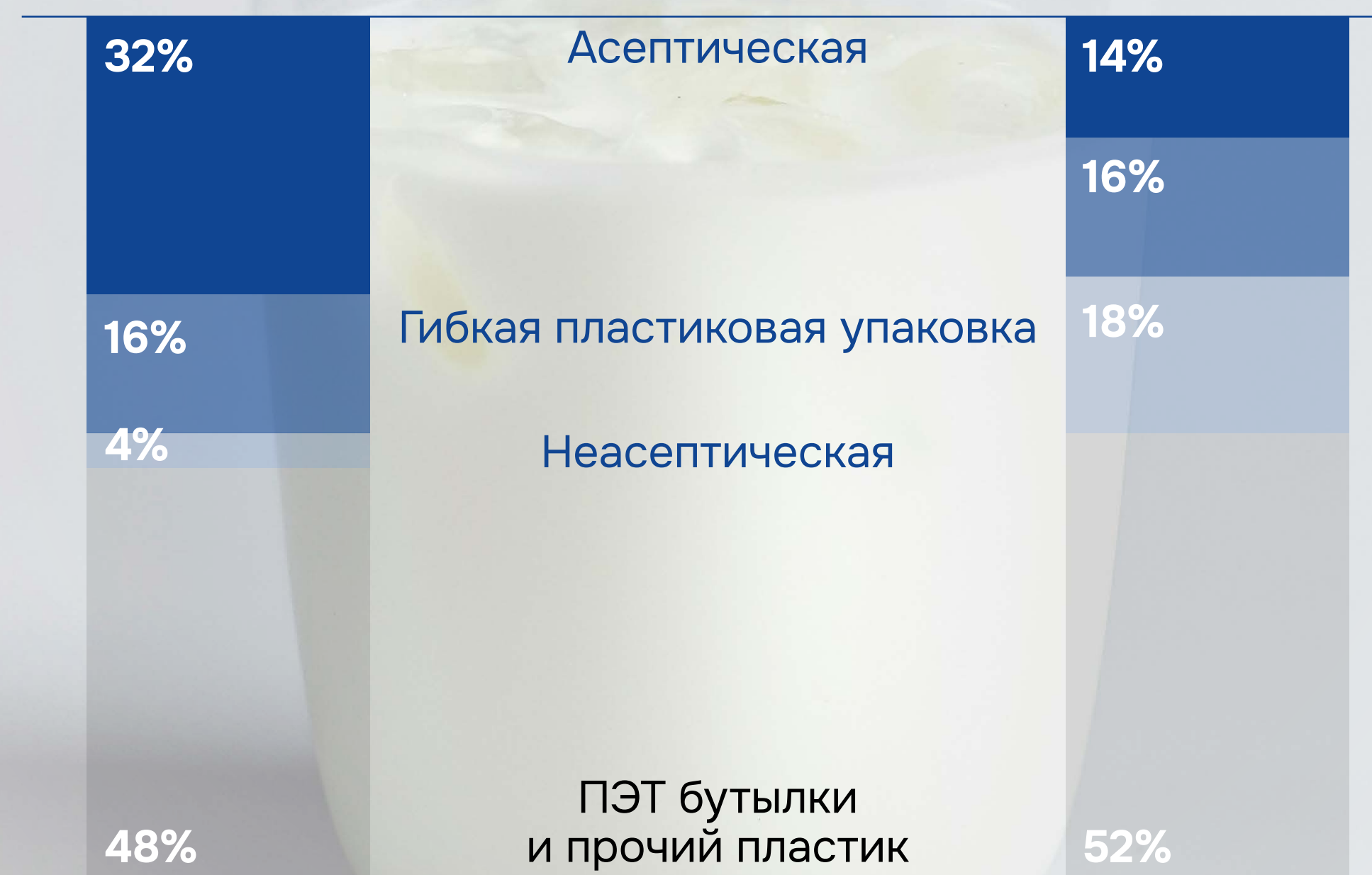

РЫНОК ПИЩЕВОЙ УПАКОВКИ ДЛЯ МОЛОКА УНИКАЛЕН

01

Объем рынка пищевой упаковки для жидких молочных продуктов со сроком хранения до 30 дней – 1,5 млрд шт. упаковки в год

Доля компании на этом рынке – 35-40% или 525-600 млн шт. Каждая третья упаковка молочной продукции на полках производится АО «Ламбумиз»

02

Вход на рынок ограничен существенным объемом требуемых инвестиций:

- **не менее 800 млн руб.** в строительство цеха площадью 8-10 тыс. м²
- **не менее 400 млн руб.** в производственное оборудование для выхода на уровень безубыточного промышленного производства, при этом такое оборудование изготавливается под заказ не менее 10-12 месяцев

ПРЕИМУЩЕСТВА КАРТОННОЙ УПАКОВКИ ДЛЯ ТОРГОВЫХ СЕТЕЙ

Экономия складских помещений на 30%: на одном стандартном складском паллете помещается 576 упаковок продукта в таре Gable Top и 450 в ПЭТ.

Экономия при логистике до 5%: в грузовике с максимально предельным весом помещается 9 216 упаковок Gable Top против 9 000 упаковок ПЭТ.

Экономия на полках магазина на 25%: при стандартной глубине полок помещается 15 упаковок Gable Top против 12 упаковок ПЭТ.

03

Переход клиентов на упаковку другого производителя затруднен.

Несмотря на то, что упаковка имеет стандартные размеры у всех производителей, требуется обязательная доналадка линий розлива под каждого производителя упаковки из-за различной конфигурации ножей при вырубке заготовки для упаковки.

04

Клиентам намного выгоднее устанавливать линию розлива под картонную упаковку, чем ПЭТ

- **такие линии значительно дешевле** и требуют меньшего количества обслуживающего персонала
- **торговые сети рекомендуют** производителям картонную упаковку, из-за того, что она имеет ряд существенных преимуществ.
- **картонная упаковка позволяет** разместить больше рекламной площади
- **рынок ПЭТ упаковки ограничен** максимальными производственными мощностями основного производителя СИБУР, который использует импортное сырье из Китая также с ограниченными поставками. За ПЭТ конкурируют высоко-маржинальные продукты.

ПИЩЕВАЯ УПАКОВКА – ОДНОРАЗОВАЯ ПОСУДА – БЕЗГРАНИЧНЫЙ ОБЪЕМ РЫНКА

Компания рассматривает развитие производства в рамках промышленной упаковки для крупных торговых и ресторанных сетей (Пятерочка, Лента, Вкусно и Точка, Бургер Кинг и другие) и пищевых комбинатов (Доширак, Ролтон и другие).

Конкуренция в этом сегменте менее значительная, поскольку также требуются большие инвестиции (в отличие от обезличенной упаковки для розничных клиентов), а также необходимо иметь собственные мощности по ламинации и возможности крупных оптовых закупок сырья для минимизации закупочных цен.

Эмитент развивает направление производства одноразовой посуды, которая имеет высокий потенциал.

Объем рынка пищевой упаковки из картона занимает 30-35% всего рынка пищевой упаковки или 450-500 млрд руб.



81%
Упаковка для крупнейших производителей

18%
Промышленная упаковка

1%
Обезличенная упаковка



РЫНОЧНАЯ ОЦЕНКА ИМУЩЕСТВЕННОГО КОМПЛЕКСА – БОЛЕЕ 4 МЛРД РУБ.



УНИКАЛЬНОЕ ОБОРУДОВАНИЕ ЭМИТЕНТА

АО «Ламбумиз» производит упаковку под разные требования клиентов и учитывает рыночные потребности покупателей. За счет комплексного подхода и полного цикла производства эмитент стал наиболее значимым игроком рынка и приоритетным поставщиком для большого количества производителей молока.

АО «Ламбумиз» владеет уникальной системой производства упаковки полного цикла. В том числе линиями ламинации, подобных которой в России всего несколько штук.

ЭКСТРУЗИОННЫЙ ЛАМИНАТОР

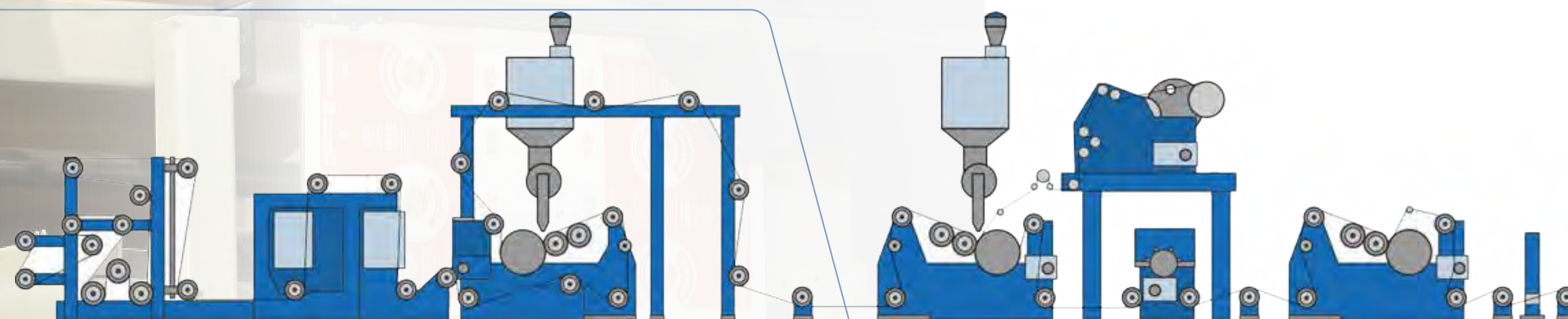

2 линии ламинации: бессольвентный и экструзионный ламинаторы.

- Бессольвентный наносит клеевой состав без растворителей для ламинирования полимерных пленок, бумаги и алюминиевой фольги.
- Экструзионный ламинатор позволяет получать комбинированный материал до 6-ти слоев (ПЭ-картон-ПЭ-AL фольга-адгезив-пэ) в т.ч. для производства асептической упаковки.

ПЕЧАТЬ НА УПАКОВКЕ

Линии печати позволяют наносить печать из рулона в рулон и воспроизводить высококачественную печать суперфлексо.

СЕКЦИОННАЯ ПЕЧАТНАЯ МАШИНА

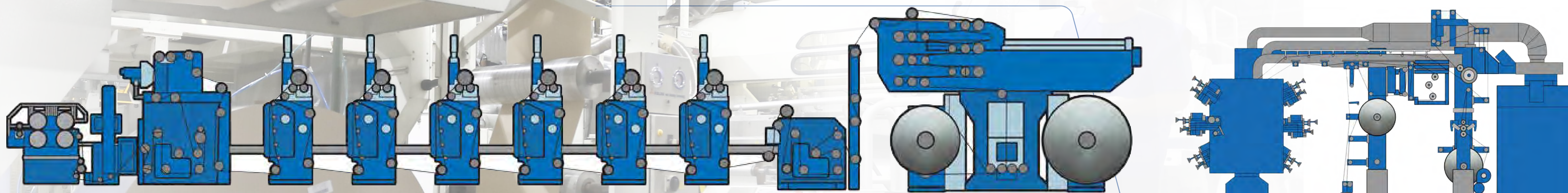

Компания имеет:

- 2 восьми-цветные машины;
- 2 шести-цветные машины;
- 1 четырехцветную машину;
- Также на производстве эмитента установлена 1 офсетная листовая печатная машина.

ВЫРУБКА ЗАГОТОВОК

Промышленные линии прессов позволяют достичь высококачественной вырубки заготовки под упаковку.

Бобинорезательные машины предназначены для резки широкого диапазона материалов.

Оборудование для удаления облоя (излишки материала, которые остаются после обработки) предназначено для освобождения заготовок от облоя после вырубки из картона и бумаги.

БОБИНОРЕЗАТЕЛЬНАЯ МАШИНА

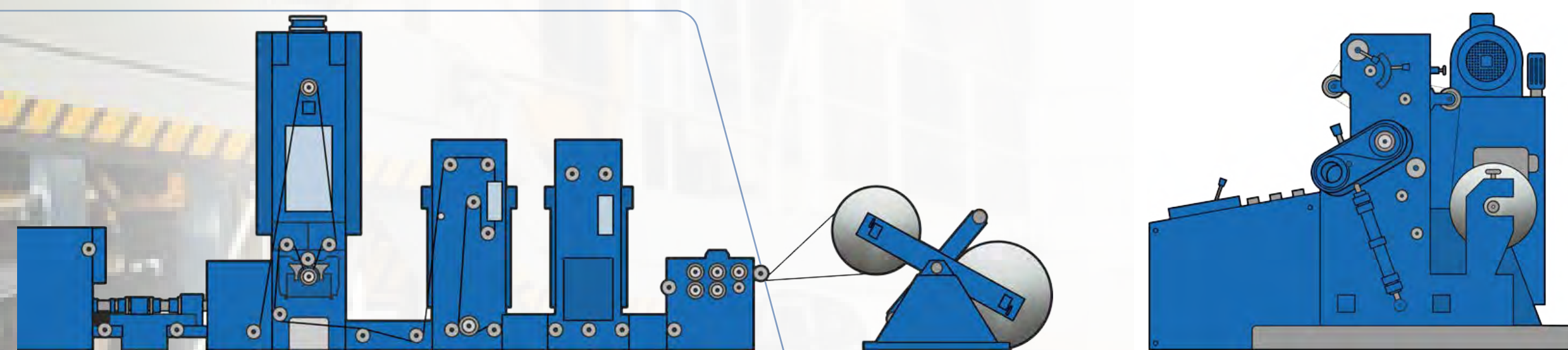

На производстве эмитента представлено следующее оборудование:

- 2 вырубных высекательных прессы;
- 1 линия резки;
- 1 машина для удаления облоя;
- Широкоформатный плосковысекальный пресс для высечки, который позволяет достичь высококачественной вырубки заготовки под упаковку.

СКЛЕИВАНИЕ ГОТОВОЙ УПАКОВКИ

Линия фальцесклейки с опцией фрезерования продольного шва и автоматической отбраковки продукции по заданным параметрам позволяют минимизировать брак и отходы.

КОМПАНИИ ИМЕЕТ 3 ЛИНИИ ФАЛЬЦЕСКЛЕЙКИ

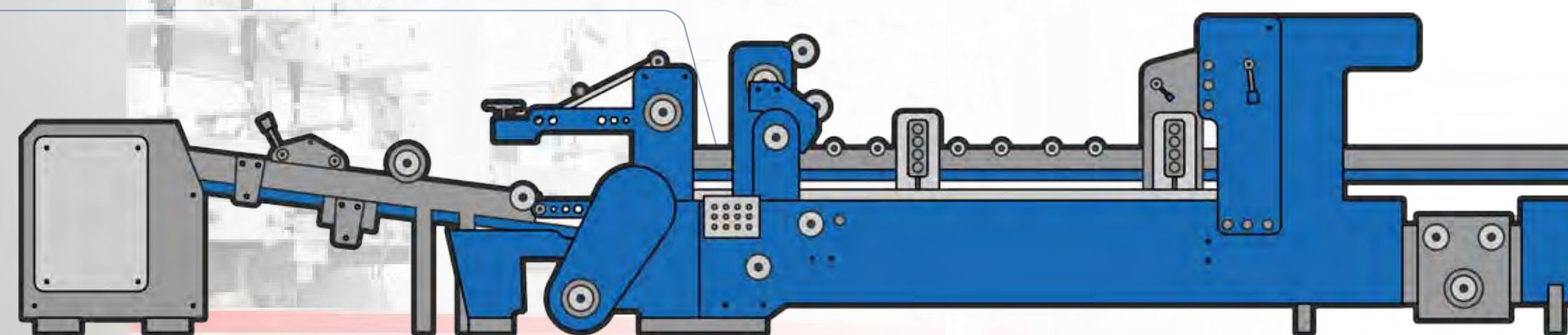

Другое оборудование

- Линии производства одноразовой посуды:
 - 3 машины для изготовления ВОК стаканов;
 - 2 машины для изготовления ланч-боксов;
 - 1 фальце-склеивающая машина.
- Прочее оборудование
 - гидравлические прессы, 9 автопогрузчиков, системы вентиляции и кондиционирования

РЫНОЧНАЯ ОЦЕНКА ПРОИЗВОДСТВЕННОГО ОБОРУДОВАНИЯ – БОЛЕЕ 500 МЛН РУБ.

Текущая загрузка

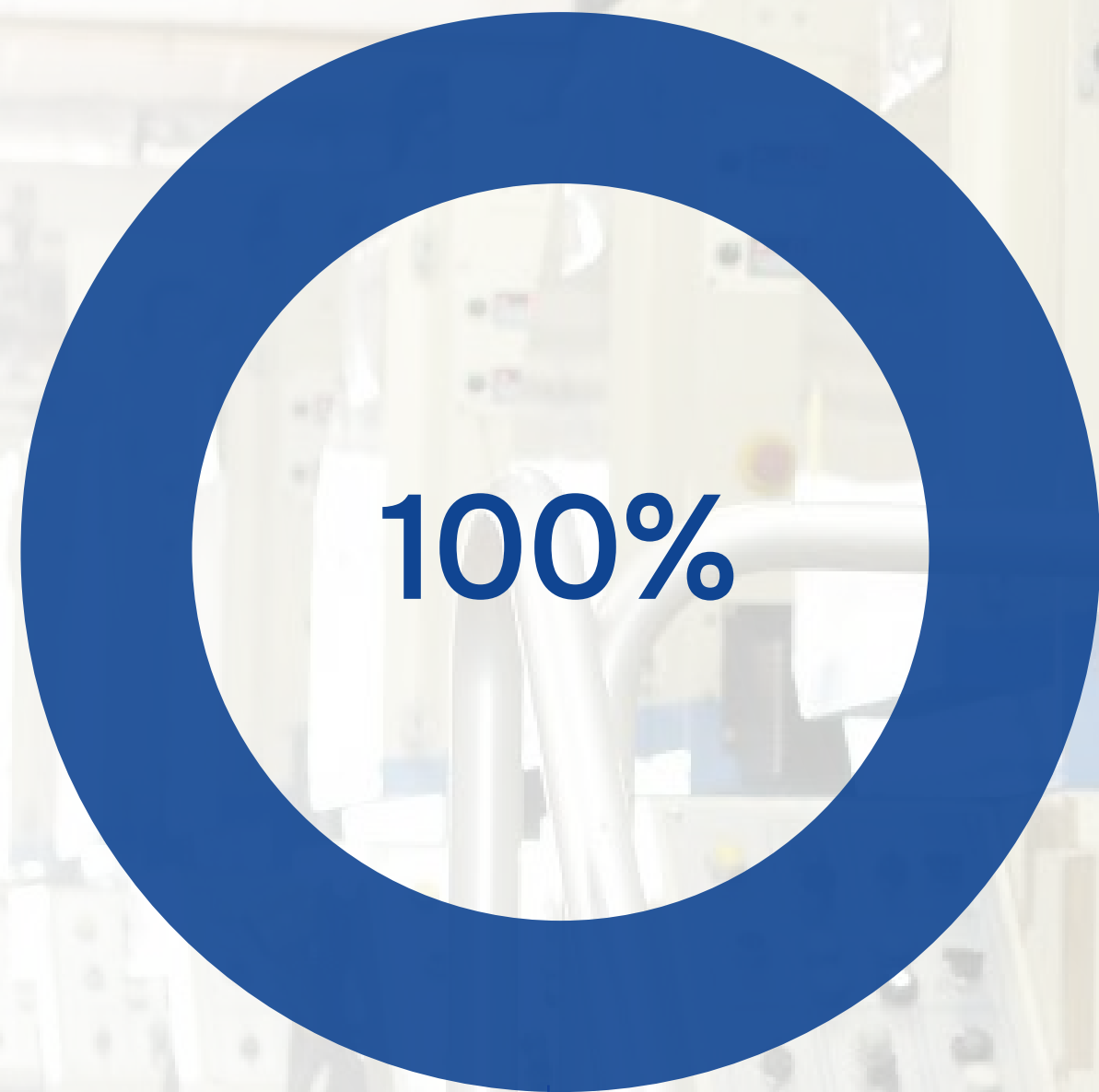

**Производство
ламинированного картона**
до 1,8 тонн ежемесячно

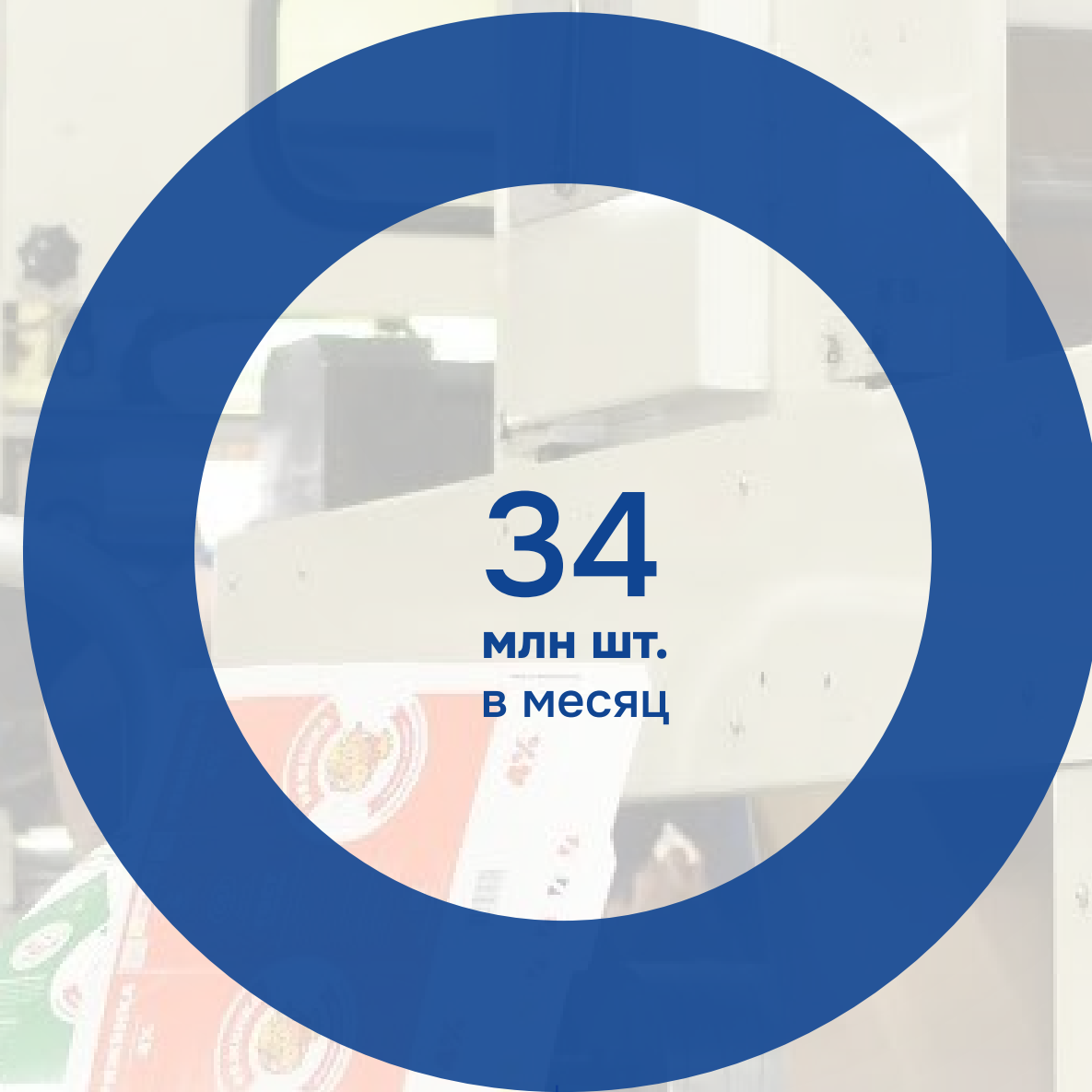

**Производство упаковки
Gable Top в 2023 году.** В 2024 году
компания планирует увеличить
это количество до 42 млн шт.
в месяц

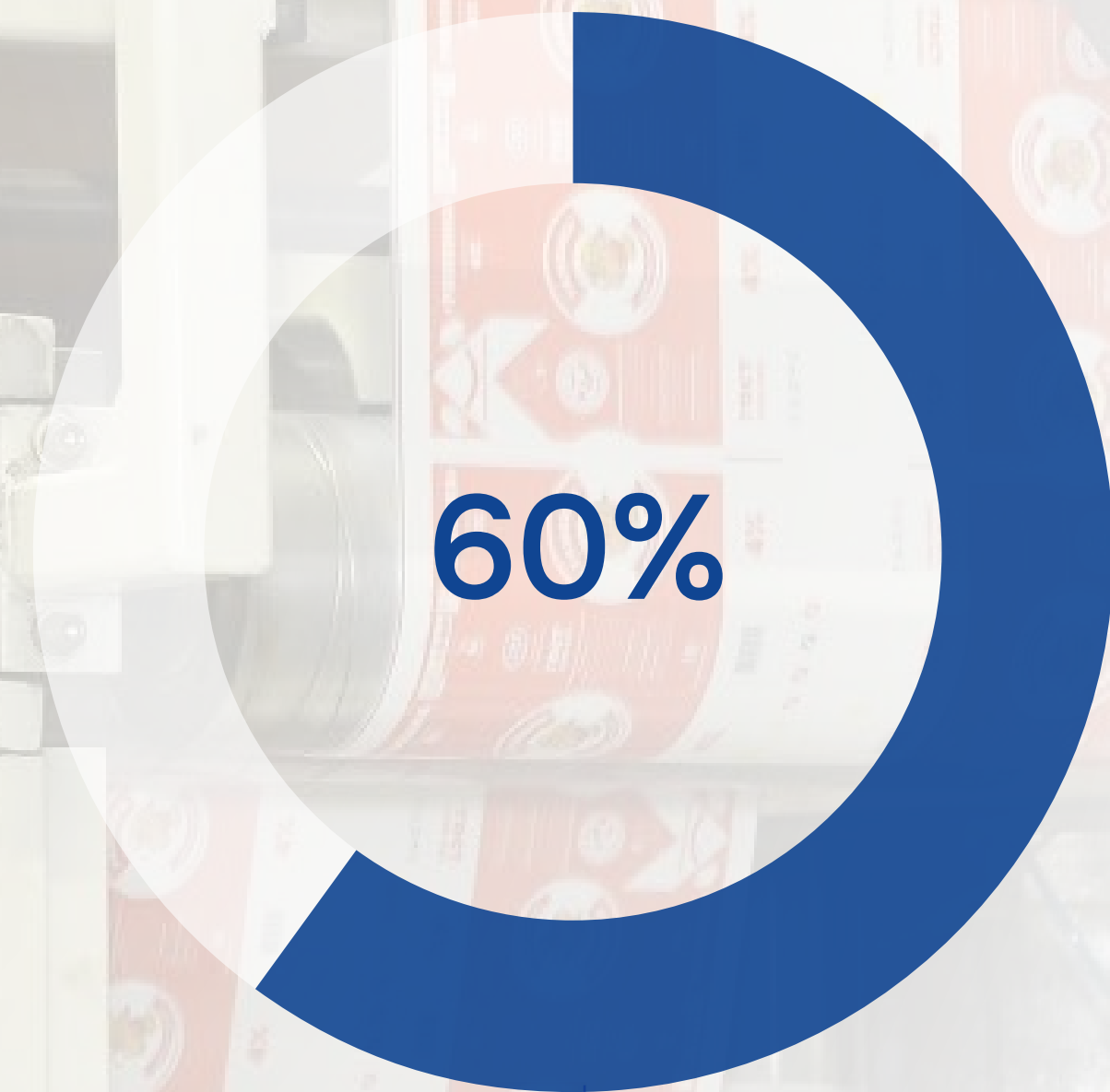

Одноразовая посуда
Более 7 млн шт.
в месяц

ПРОДУКЦИЯ КОМПАНИИ И ЕЕ ДОЛЯ

Ключевой продукт эмитента — упаковка Gable Top, при этом также развиваются новые направления, которые станут факторами дальнейшего роста показателей

Рост направления одноразовой посуды с 2021 года составил почти 120%.

Тем не менее, основную выручку компании приносит изготовление многоцветной картонной упаковки Gable Top — на её долю приходится почти 80% выручки.

В 2023 году компания расширила ассортимент и теперь производит всю размерную линейку на любые объемы продукции.

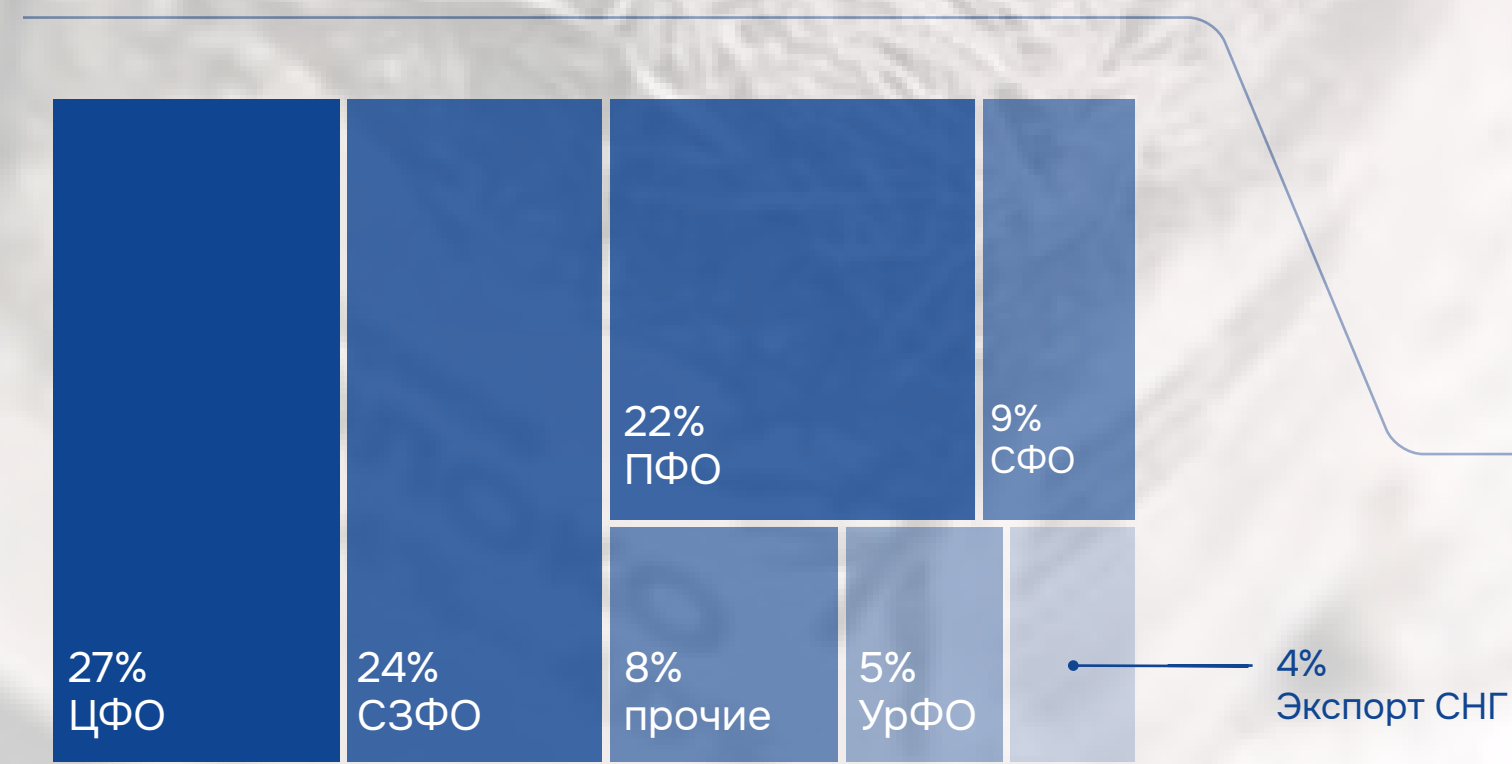
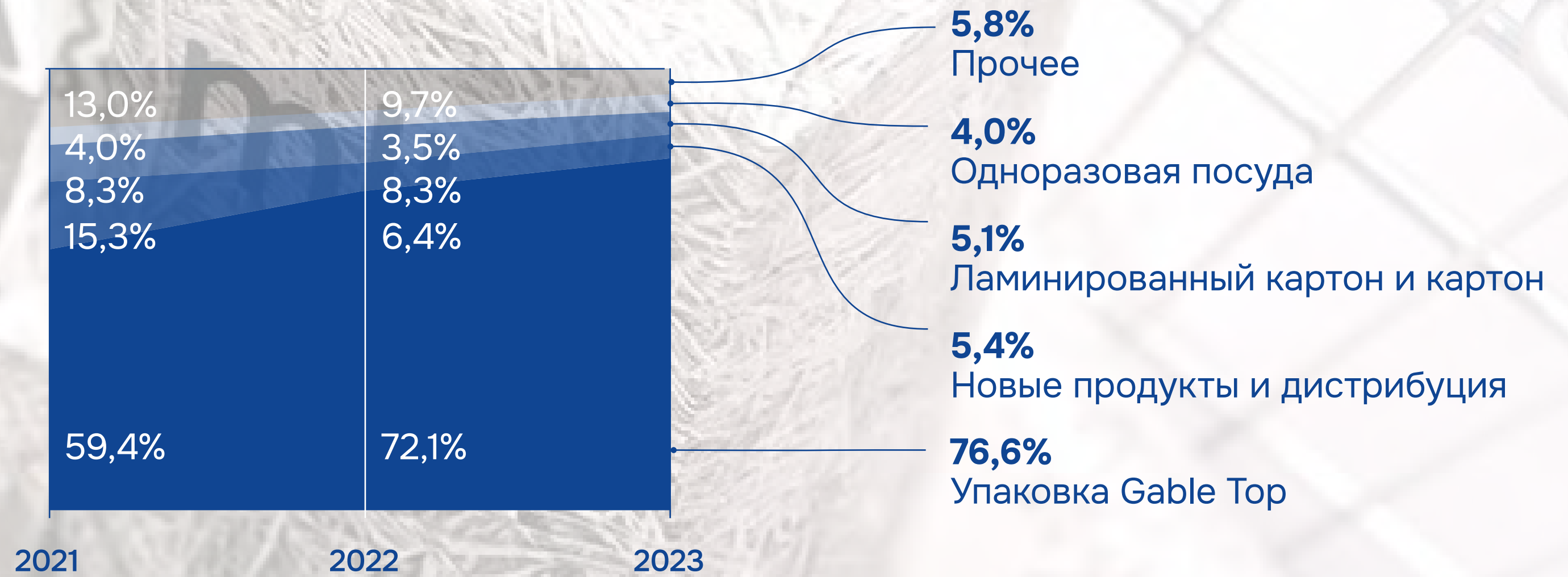

Поставки продукции осуществляются практически во все федеральные округа и распределяются равномерно, в соответствии с объемами мощностей молокозаводов в этих округах.

ТОЧКИ РОСТА

Компания начала тестирование производства упаковки SIG Combibloc. Это асептическая упаковка, которая используется чаще всего производителями соков. В такой упаковке продукт может храниться в течение нескольких месяцев.

с 2024 года

в 2024 году

в конце 2023 года

В общественное достояние перешли несколько ключевых патентов компании Элопак, в частности, коробки с большой крышкой, коробка с выливным носиком и коробка «с улыбкой», таким образом, теперь все производители в России могут наладить поставки этих типов упаковки своим клиентам.

Компания запустила линию производства упаковки Ролл Топ (Tetra Top) – комбинированная упаковка, где стенки и дно корпуса изготавливаются по технологии Gable Top из картона, а верхняя часть полностью изготавливается из пластиковых материалов.

До 2023 года этот тип упаковки в России был исключительно импортным, текущая мощность производственной линии компании составляет до 20 млн шт. в месяц.

ДОПОЛНИТЕЛЬНЫЕ УСЛУГИ ЭМИТЕНТА

16

Эмитент также оказывает дополнительные услуги своим клиентам. Это фундаментальное сопутствующее предложение, которое дает компании дополнительный доход за счет наработанной экспертизы.

01

Услуги технического центра

Специалисты эмитента помогают **клиентам оперативно настроить оборудование по розливу** под любые виды упаковки, при необходимости осуществить ремонт, наладку, профилактические работы.

Помимо этого, специалисты технического центра могут восстановить и модернизировать оборудование, переделать линию розлива с крышки одного формата на крышку другого формата, изготовить прижимные пластины на разливные машины, для прижима дна упаковки, разработать практически на любую разливочную машину опции «Плоское дно».

02

Поставки оборудования по розливу

Компания является поставщиком экономичных и производительных машин широкого спектра розлива продуктов в картонную **упаковку Gable Top объёмом от 250 мл до 2000 мл со скоростью от 10 до 100 упаковок в минуту** (производительность зависит от свойств продукта, объёма наполнения и конфигурации картонной упаковки).

03

Дизайн-студия

Ламбумиз **располагает собственным штатом опытных дизайнеров**, которые создают эффективный дизайн упаковки товара для клиентов.

В рамках студии компания разработала уникальный проект по быстрому анализу действующего дизайна упаковки молочных продуктов, выявлению минусов и плюсов дизайна с помощью искусственного интеллекта.

Проект с использованием искусственного интеллекта позволяет создавать дизайн упаковок, который максимально повышает конкурентоспособность бренда и отвечает запросам целевой аудитории заказчика.

ВПЕЧАТЛЯЮЩИЕ ТЕМПЫ РОСТА ПРИБЫЛИ И ФИНАНСОВАЯ УСТОЙЧИВОСТЬ

По итогам 2023 года компания сохранила выручку на уровне 2022 года, при этом выручка от продажи основной продукции Gable Top выросла на 9%, а выручка одноразовой упаковки из картона выросла на 12%. Снижение произошло в основном, в части продажи ламинированного картона, за счет того, что продажи внешним клиентам были снижены при росте внутреннего спроса на ламинированный картон как со стороны упаковок gable top, так и одноразовой посуды.

В 2023 году компания значительно нарастила показатели рентабельности и прибыли, в частности, чистая прибыль выросла на 191% до рекордных 312,95 млн руб., а рентабельность достигла 12,2%.

У компании отрицательный чистый долг: остатки денежных средств на расчетных счетах (256,1 млн руб.) полностью перекрывают кредитные обязательства по балансу (141,5 млн руб.).

Показатели, тыс. руб.	31.12.2019	31.12.2020	31.12.2021	31.12.2022	31.12.2023	12.23 к 12.22
Валюта баланса	1 200 155	1 333 447	1 630 647	1 603 387	1 877 423	17%
Основные средства	52 978	309 952	564 566	566 801	758 854	34%
Собственный капитал	447 181	618 928	799 007	898 008	1 208 180	35%
Запасы	398 732	431 566	502 364	210 969	181 537	-14%
Дебиторская задолженность	582 721	525 026	483 633	661 358	597 305	-10%
Денежные средства	249	3 050	8 719	121 112	256 112	111%
Кредиторская задолженность	196 423	191 554	227 545	306 383	262 059	-14%
Финансовый долг	420 143	386 594	372 602	140 814	141 472	0,47%
долгосрочный	348 300	328 980	342 732	62 218	141 472	127%
краткосрочный	71 843	57 614	29 870	78 596	0	-100%
Облигационный займ	119 734	120 000	118 100	118 100	118 100	0%
Выручка	997 844	969 502	1 168 328	2 597 237	2 567 704	-1,1%
Операционная прибыль	39 193	60 218	58 145	208 991	432 280	107%
ЕБИТДА (сальдо)	40 213	62 835	71 663	214 597	465 296	117%
Чистая прибыль	12 830	13 350	7 843	107 492	312 950	191%
Валовая рентабельность	16,2%	19,1%	17,7%	18,1%	27,9%	
Операционная рентабельность	3,9%	6,2%	5,0%	8,0%	16,8%	
Рентабельность по чистой прибыли	1,3%	1,4%	0,7%	4,1%	12,2%	
Рентабельность ЕБИТДА	4,0%	6,5%	6,1%	8,3%	18,1%	
Чистый долг/ЕБИТДА	10,44	6,10	5,08	0,09	0,00	
Долг/Выручка	0,42	0,40	0,32	0,05	0,06	
Долг/Собственный капитал	0,94	0,62	0,47	0,16	0,12	
Собственный капитал/Активы	0,37	0,46	0,49	0,56	0,64	
ICR	0,65	1,02	1,54	4,91	15,28	
КТЛ	3,50	3,72	3,76	2,41	2,42	
ROA	1,1%	1,0%	0,5%	6,7%	16,7%	

ОСНОВНОЙ ИСТОЧНИК ФИНАНСИРОВАНИЯ – СОБСТВЕННЫЙ КАПИТАЛ

Активы компании по итогам 2023 года составили **1,88 млрд руб.** Более 40% активов занимают основные средства и более 30% – дебиторская задолженность.

На конец года остатки денежных средств составили 256,1 млн рублей или 13,6% активов.

Основной источник финансирования – собственный капитал, который превышает 1,2 млрд руб. и составляет более 64% всех пассивов, доля кредитных обязательств незначительная.

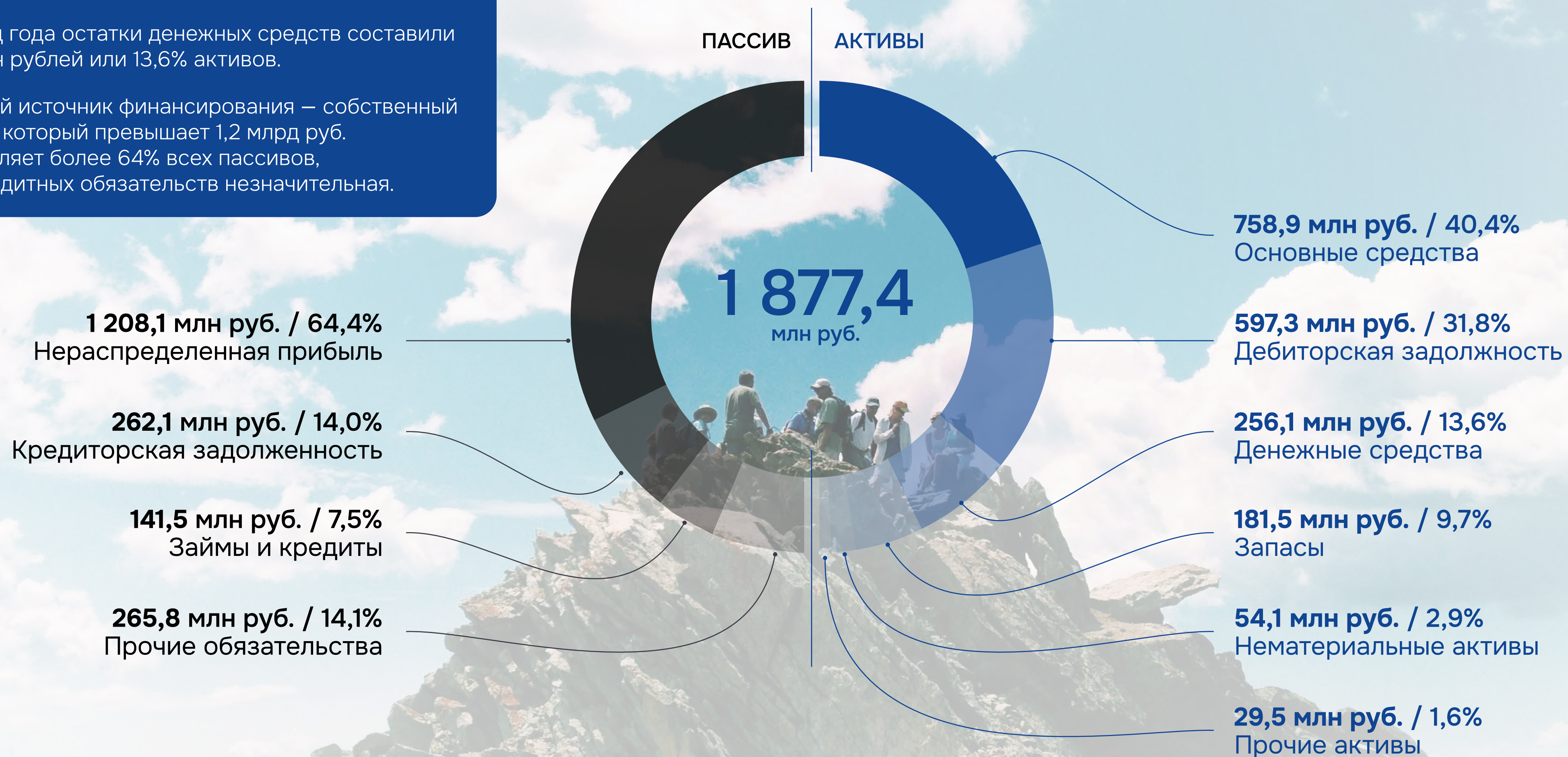

КОМАНДА ПРОФЕССИОНАЛОВ

Александр Абалаков
Генеральный директор

- Имеет более чем 20-летний опыт управления компаниями различной отраслевой направленности и является акционером АО «Ламбумиз»
- Был депутатом Новосибирского областного Совета депутатов и Госдумы РФ.
- Является председателем совета директоров в ГК F1.

Развитие бизнеса

Сергей Новиков
директор по развитию бизнеса

Опыт работы в компании:
с 2013 года

Занимается исследованием коммерческих и производственных процессов, оценкой потенциала предприятия, определением общей концепции и политики развития.

Продажи

Андрей Гнилов
директор по продажам

Опыт работы в компании:
с 2014 года

- Имеет многолетний опыт организации продаж.
- Руководит коммерческой деятельностью предприятия.

ЦФО «Картонная упаковка»

Дьяков Андрей
Зам. генерального директора
Опыт работы в компании: с 2019 года

ЦФО «Технический центр»

Ботвин Сергей
Руководитель
Опыт работы в компании: с 2005 года

ЦФО «Одноразовая посуда»

Киреев Валерий
Руководитель
Опыт работы в компании: с 2018 года

ЦФО «Промышленный комплекс»

Кальсин Сергей
Руководитель
Опыт работы в компании: с 2013 года

Основной стратегический план развития эмитента – строительство на базе имеющейся территории дополнительного производственного комплекса площадью свыше 10 тыс. м² для размещения производства новых видов упаковки и расширения производственных мощностей в рамках текущего ассортимента.

В целях повышения текущей эффективности деятельности компания планирует:

Привлечение новых клиентов, в том числе, за счет расширения регионального присутствия, а также за счет привлечения клиентов со средним и малым тиражом.

Увеличение объемов продаж действующим клиентам за счет расширения ассортимента выпускаемой продукции и повышения ее качества.

Проведение мероприятий по снижению себестоимости продукции за счет системного учета и контроля потерь на всех участках производства, контроля соблюдения норм расхода сырья и материалов, недопущения их перерасхода, сокращения непроизводственных затрат, недопущения нарушений технологического цикла производства, сокращения отходов производства.

>1
млрд руб.
ОБЩИЙ ОБЪЕМ
ИНВЕСТИЦИЙ

позволит увеличить производственные мощности более, чем в 2 раза.

Продолжение работы по поддержанию системы «бережливого производства», повышение технического и организационного уровня производства, по модернизации действующего оборудования, а также по поддержанию его работоспособности, в том числе силами Технического центра АО «Ламбумиз».

Повышение производительности труда.

Продолжение работы по расширению ассортимента продукции с учетом требований заказчиков и рыночных предложений.

Продолжение развития направления одноразовой посуды из картона собственной ламинации.

Развитие ESG инициативы по сбору и переработке отходов производства упаковочных материалов.

РИСКИ И ФАКТОРЫ УСТОЙЧИВОСТИ

Ввиду сложившейся с февраля 2022 г. геополитической ситуации в России компания столкнулась с рядом потенциальных макро-экономических рисков. Политика эмитента в области управления рисками направлена на своевременное выявление и предупреждение возможных рисков с целью минимизации их негативного влияния на результаты финансово-хозяйственной деятельности компании.

01

Риск перебоев с поставками сырья:

Основными поставщиками сырья для АО «Ламбумиз» являются российские производители (Светогорский ЦБК, Сыктывкарский ЛПК, СИБУР Холдинг), зависимости от зарубежных поставщиков нет.

02

Риск недостатка комплектующих:

В рамках реализации программы по обеспечению бесперебойной работы предприятия сформирован фонд комплектующих и оборудования. В дальнейшем новое производственное оборудование компания планирует закупать в дружественных странах — КНР, Турции и других.

03

Санкционные ограничения на проведение международных валютных операций:

Заказчиками продукции АО «Ламбумиз» выступают российские производители продуктов питания, доля экспорта в страны СНГ – 4%.

КОМПАНИЯ – ПЕРВООТКРЫВАТЕЛЬ ПУБЛИЧНОГО ДОЛГОВОГО РЫНКА В РОССИИ

2017 г.

В 2017 году в России был запущен новый инструмент на базе Национального расчетного депозитария – коммерческие облигации.

В этом же году АО «Ламбумиз» было одним из первых, кто успешно зарегистрировал и разметил дебютный выпуск на 60 млн руб.

Выпуск предусматривал ежемесячную выплату купона по плавающей ставке ЦБ+4,25%

Средства были использованы на пополнение оборотного капитала.

2019 г.

Компания снова стала одним из «первопроходцев» на рынке биржевых облигаций – в 2018 году Мосбиржа начала самостоятельно регистрировать облигационные выпуски (до этого этим занимался только ЦБ), компания была одной из тех, кто уже в 2019 году воспользовался этим инструментом и привлек капитал в объеме 120 млн руб.

В первые 2 года эмитент платил ежемесячно фиксированную ставку 13,5% годовых, затем ставка была снижена до 9,5% годовых до погашения в июне 2024 года.



7 млн руб.
Затраты на покупку/закупку оборудования:
бобинорезательная машина, линия для производства бумажных стаканов ВОК, тигельный пресс для высечки

113 млн руб.
Оборотный капитал

80%
Запасы основного сырья для производства картонной упаковки

11%
Сырье и производство тестовых образцов для направления ламинированного картона

6%
Сырье и производство тестовых образцов для направления одноразовой посуды

3%
Запасы основного сырья для производства гибкой упаковки

АО «Ламбумиз»

Россия, 121471, Москва, ул. Рябиновая, 51а

7 (495) 636-27-36

lambumiz.ru

ООО «Юнисервис Капитал»

Россия, 630099, г. Новосибирск, ул. Романова, 28, 5 этаж

+7 (383) 349-57-76

primary@uscapital.ru

uscapital.ru